

# **De zuil van Trajanus**

*Monument voor de eeuwigheid?!*

**Naam: Marianne Heutink**

**Studentnummer:3108635**

**Docent: S. Stevens**

**Cursus: URBS ROMA**

**Datum: April 2012**

## Inhoudsopgave

Inleiding	Blz. 2
Hoofdstuk 1 Trajanus en de oorlog in Dacië	Blz. 5
Hoofdstuk 2 De zuil van Trajanus	Blz. 11
Hoofdstuk 3 Afbeeldingen op de zuil	Blz. 16
Hoofdstuk 4 Theorieën over de zuil van Trajanus	Blz. 19
Conclusie	Blz. 26
Bibliografie	Blz. 28

## Inleiding

Tegenwoordig is er weinig meer van overgebleven, maar in de Romeinse tijd moet het Forum van Trajanus een imposante plaats geweest zijn. Er staan nu enkel nog ruïnes van, maar zelfs die laten iets zien van de grootsheid van het forum in de Romeinse tijd. Het Forum van Trajanus was van alle fora het grootste in Rome, naast die van onder andere

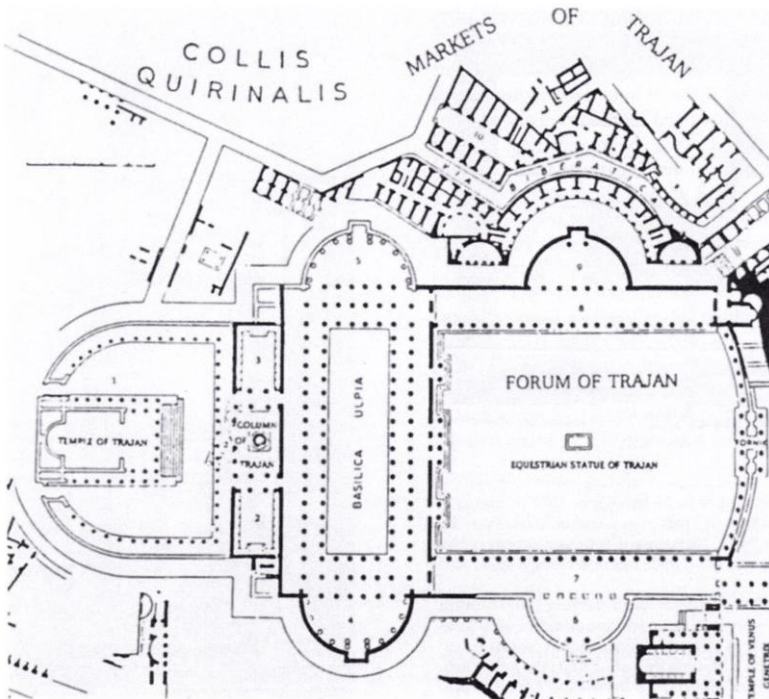

Caesar en Augustus. In de Romeinse tijd diende het forum als centraal punt. Hier werden bijeenkomsten gehouden, maar ook handel gedreven. Het forum was een plaats waar men elkaar kon ontmoeten. Pas in latere tijden werd het forum als politiek middelpunt gezien.

De meest bekende bouwwerken op het forum van Trajanus zijn de *Basilica Ulpia*, de tempel van Trajanus

Afbeelding 1 Forum van Trajanus. Uit: Davies 29.

en de zuil van Trajanus (zie afbeelding 1). Over dit laatste bouwwerk zal deze paper gaan. De bijna 30 meter hoge triomfzuil is al van verre te zien in Rome. Daarnaast zijn de afbeeldingen die erop staan bijna de enige bron die bestaat over de Dacische oorlogen (101-102 en 105-106 na Christus) van Trajanus.

Opmerkelijk is dat de zuil zeer goed bewaard is gebleven en nog bijna helemaal intact is. Afgezien van het beeld van Trajanus dat oorspronkelijk bovenop de zuil stond, is de zuil nog helemaal authentiek. Dit is mede te danken aan een mythe rond paus Gregorius de Grote (paus van 590-604). Volgens deze mythe was Gregorius erg onder de indruk van keizer Trajanus. Op de zuil is namelijk te zien dat Trajanus een vrouw troost wiens zoon vermoord was. Door deze mededogen van de keizer, smeekte Gregorius God om Trajanus uit de hel te verlossen. De mythe vertelt dat bij een opgraving rond de zuil bleek dat Trajanus' tong nog intact was. Hij kon op deze manier vertellen over zijn redding uit de hel. Hierdoor werd de

grond rond de zuil heilig verklaard en bleef de zuil gespaard<sup>1</sup>. Daarnaast deed de zuil in de Middeleeuwen dienst als klokkentoren. Oorspronkelijk stond op de zuil een beeld van een arend, maar na de dood van Trajanus werd dit vervangen door een beeld van de keizer. Nog weer later, in 1578, werd het beeld van Trajanus vervangen door een beeld van Sint Pieter.

Over de functie van het bouwwerk is al veel geschreven. Aangezien in 1906 door archeoloog Boni de asresten van keizer Trajanus en diens vrouw gevonden zijn, werd al snel de gedachte aangenomen dat de zuil bedoeld was als grafmonument. Daarnaast kan ook gedacht worden aan een propagandamiddel. De afbeeldingen die op de zuil staan laten het Romeinse leger in alle glorie zien. Er is te zien hoe krijgsgevangenen gemarteld worden, hoe de Romeinen tactische dorpen in brand steken en hoe de Romeinen uiteindelijk de strijd weten te winnen. Bovendien laat de zuil ook de onderwerping van het Dacische volk zien. Deze afbeeldingen konden andere volkeren afschrikken om ook in opstand te komen tegen de Romeinse overheersing. De zuil staat namelijk op een centraal punt in de stad, waar iedereen het kon zien.

Een ander punt van discussie over de zuil zijn de afbeeldingen erop. Stonden die er al op bij de inhuldiging of werden ze er pas later opgezet? Ook onduidelijk is of de zuil bedoeld was voor de overwinning op de Daciërs of was het een zuil ter verfraaiing van het forum van Trajanus?

Op deze vragen wordt aan het einde van deze paper een antwoord gegeven. De hoofdvraag die bij dit onderwerp hoort is: "*Wat was de functie van de zuil van keizer Trajanus?*". De hypothese bij deze vraag luidt: "De zuil van Trajanus was bedoeld om de overwinningen op de Daciërs te laten zien. Dit diende als waarschuwing voor de andere volken die in het Romeinse Rijk leefden".

Alle in deze paper genoemde data betreffen jaartallen na Christus. De toevoeging "na Christus" is daarom achterwege gelaten. In hoofdstuk 1 wordt enige achtergrondinformatie gegeven worden over Trajanus en de twee oorlogen in Dacië. Er zal kort iets geschreven worden over de rol van Trajanus' vader. Dankzij zijn politieke en militaire loopbaan kon Trajanus' junior uitgroeien tot keizer van het Romeinse rijk. Over de bouw van de zuil en de moeilijkheden die daarbij hoorden zal ingegaan worden in het tweede hoofdstuk. Het derde hoofdstuk zal gaan over de afbeeldingen die op de zuil gegraveerd staan. Ten slotte zullen in hoofdstuk 4 de theorieën aan bod komen met betrekking tot de functie van de zuil van

---

<sup>1</sup> L. Verhuyck, *SPQR* (Amsterdam 2001) 322.

Trajanus. De auteurs die hiervoor geraadpleegd worden zijn Amanda Claridge en Penelope Davies. In het boek van Davies wordt ook de auteur Paul Zanker aangehaald. Ook hij zal kort aan bod komen. In de conclusie zal uiteindelijk een antwoord gegeven worden op de hoofdvraag en gekeken worden of de hypothese al dan niet aangenomen kan worden.

## Hoofdstuk 1 Trajanus en de oorlog in Dacië

### 1.1 Inleiding

In het jaar 53 werd Marcus Ulpius Nerva Trajanus Augustus geboren in Itálica, een Romeinse stad in het huidige Spanje.<sup>2</sup> Zowel tegenwoordig als in zijn eigen tijd was hij beter bekend als Trajanus. Zijn vader, Marcus Ulpius Trajanus, was een Romeins politicus en behoorde tot de zogenaamde Ulp-ii-familie. Deze familie behoorde tot een oud Etruskisch geslacht. Oorspronkelijk kwamen de Ulp-ii uit Italië, maar na de Tweede Punische Oorlog (218-201 voor Christus, een oorlog tussen Rome en Carthago) vertrokken ze naar het Iberisch Schiereiland. Omdat patronage in de Romeinse wereld erg belangrijk was, zal eerst kort gekeken worden naar de positie van Trajanus senior, de vader van Trajanus.<sup>3</sup> Omdat Trajanus senior een hoge positie wist te verwerven op zowel het militaire als politieke vlak, bereidde hij de weg voor zijn zoon Trajanus junior.

### 1.2 Trajanus senior

Marcus Ulpius Trajanus werd geboren rond 25-30. Over zijn precieze geboortedatum bestaat enige onduidelijkheid. Zijn politieke en militaire loopbaan begon in het jaar 60/61, toen Trajanus senior *praetor* werd. En al snel werd hij *pro-consul*, in het jaar 66/67, in de Romeinse provincie Baetica.<sup>4</sup> Dit was de provincie waar de Ulp-ii familie vandaan kwam. Ook op militair vlak verliep het voorspoedig voor Trajanus senior. Hij was aanvoerder van het Romeinse legioen *Legio X Fretensis*<sup>5</sup>, waarmee hij samen met keizer Vespasianus (keizer van 69-79) deelnam aan het neerslaan van de Joodse Opstand (66-70). In het jaar 70, nadat de Joodse Opstand was neergeslagen, werd Trajanus senior benoemd tot *consul*. Vervolgens werd hij door keizer Vespasianus rond 73/74 verheven in de patriciersstand.<sup>6</sup> Dit was een stand waartoe alleen de rijkste inwoners van Rome behoorden. Bovendien werd Trajanus, ook weer dankzij keizer Vespasianus, van 73-77 stadhouder van de provincie Syrië. Dit was de belangrijkste militaire provincie van het Oosten van het Romeinse Rijk.<sup>7</sup> Trajanus' strijd

---

<sup>2</sup> F.J. De Waele, *Marcus Ulpius Traianus. Veldheer, bouwheer, rijksheer* (Nijmegen 1956) 11.

<sup>3</sup> J. Bennett, *Trajan. Optimus Princeps. A life and times* (Londen 1997) 11.

<sup>4</sup> A. Nünnerich-Asmus, *Traian. Ein Kaiser der Superlative am Beginn einer Umbruchzeit?* (Mainz am Rhein 2002) 8.

<sup>5</sup> Nünnerich-Asmus, *Traian* (Mainz am Rhein 2002) 9.

<sup>6</sup> Ibidem 9.

<sup>7</sup> Ibidem 9.

tegen de Parthen was ook succesvol. Naar aanleiding hiervan kreeg Trajanus het militaire onderscheidingsteken van triomfator verleend: *ornamenta triumphalia*.<sup>8</sup> Trajanus senior bereikte door zijn militaire en politieke loopbaan de top van de Romeinse samenleving. Op deze manier bereidde hij de weg voor zijn zoon Trajanus. Het was voor Trajanus junior nu, dankzij zijn vader, gemakkelijker geworden om iets te bereiken in de Romeinse politiek.

### 1.3 Trajanus

Over Trajanus' jonge jaren is erg weinig bekend. Pas in 89 komt hij in de geschiedenis voor, vanwege een munitie in het huidige Duitsland datzelfde jaar.<sup>9</sup> Naar alle waarschijnlijkheid kreeg Trajanus thuis onderwijs. Hij leerde lezen, schrijven en werd onderwezen in grammatica en retorica.<sup>10</sup> Vanwege zijn vaders positie lag het voor de hand dat Trajanus goed moest kunnen spreken, dus waarschijnlijk werd hij ook onderwezen in de rede.<sup>11</sup> Hierdoor wist Trajanus hoe hij in het openbaar moest spreken en hoe hij mensen aan moest spreken.

Waarschijnlijk werd Trajanus onderwezen door een goed opgeleide slaaf.<sup>12</sup> Deze slaaf was in dienst van de familie en had als taak de kinderen te onderwijzen. Door deze slaaf was het onderwijs dat Trajanus genoot erg privé. Ook was het onderwijs naar de eisen van de familie aangepast, om zo Trajanus de beste voorbereiding te geven voor de toekomst.

Voordat Trajanus keizer werd, diende hij net als zijn vader in het leger. Hij hielp en begeleidde zijn vader in de provincie Azië.<sup>13</sup> Onder keizer Domitianus (keizer van 81-96) werd Trajanus *praetor* en in 83/84 was hij magistraat in Rome geweest.<sup>14</sup> In het jaar 88, toen



Afbeelding 2 Trajanus junior als *triumphator*.  
Uit: Bennett III.

<sup>8</sup> Nünnerich-Asmus, *Traian*, 9.

<sup>9</sup> Bennett, *Trajan*, 19.

<sup>10</sup> Nünnerich-Asmus, *Traian*, 11.

<sup>11</sup> Ibidem 11.

<sup>12</sup> Bennett, *Trajan*, 19.

<sup>13</sup> Nünnerich-Asmus, *Traian*, 12.

<sup>14</sup> Ibidem 12.

Trajanus ongeveer 35 jaar was, voerde hij *legio VII Gemina* aan.<sup>15</sup> Dit Romeinse legioen was gelegerd in Spanje, in het huidige León. Ook streed Trajanus samen met keizer Domitianus tegen de Germanen in het huidige Duitsland. Hij stond dus op goede voet met keizer Domitianus. De keizer werd op 18 september 96 vermoord. Door een samenzwering van onder andere zijn vrouw en zijn persoonlijke garde, de praetorianen, werd de keizer om het leven gebracht.<sup>16</sup> Hij werd voor een korte periode van twee jaar opgevolgd door Marcus Cocceius Nerva, keizer van Rome van 96 tot 98. Nerva was al 66 jaar oud toen hij keizer van het Romeinse Rijk werd. Hij was niet erg geliefd in het leger, waardoor de soldaten niet geneigd waren zijn orders op te volgen. Hierdoor besloot Nerva ertoe om een zoon te adopteren, die hem na zijn dood kon opvolgen als keizer. Zijn oog viel op Trajanus: een jonge generaal die bovendien ook geliefd was in het leger. In januari 98 stierf Nerva een natuurlijke dood. Op dat moment zat Trajanus in het Duitse Keulen. Degene die hem het nieuws van het overlijden bracht, was Publius Aelius Hadrianus<sup>17</sup>, de latere keizer van Rome. Trajanus vertrok niet meteen uit Keulen naar Rome. Hij zorgde eerst voor een versterkte grens van de Rijn en de Donau.<sup>18</sup> Pas twee jaar later, in 99, keerde hij terug naar Rome. Op het moment dat Trajanus vertrok uit Rome was hij 'slechts' senator geweest. Nu keerde hij terug als keizer van het gehele Romeinse Rijk.<sup>19</sup> Hij zou in zijn regeerperiode het Romeinse Rijk verder uitbreiden en bovendien de Daciërs eindelijk verslaan.

#### 1.4 Oorlog met Dacië

Dacië, dat in het tegenwoordige Roemenië ligt, was een rijk en welvarend gebied. De Karpaten en de rivier de Donau vormden natuurlijke grenzen van Dacië. Daardoor was het moeilijk om dit land aan te vallen. De strijd tegen de Daciërs had al een lange geschiedenis voordat Trajanus een einde aan de strijd bracht in 107.

Ook Caesar had, vanwege de expansie van het rijk, het plan opgevat om de Daciërs aan te vallen.<sup>20</sup> De Daciërs kwamen eenvoudigweg te dicht in de buurt van het Romeinse Rijk, ze vormden een bedreiging voor de Romeinen. Maar door de dood van zowel Caesar als

---

<sup>15</sup> Nünnerich-Asmus, *Traian*, 12.

<sup>16</sup> Ibidem 15.

<sup>17</sup> Ibidem 19.

<sup>18</sup> Ibidem 20.

<sup>19</sup> Ibidem 20.

<sup>20</sup> Bennett, *Trajan*, 86.



Burebista, de koning van Dacië, kon deze aanval afgewend worden.<sup>21</sup> Na de dood van hun koning versnipperde de macht in Dacië, waardoor het rijk een minder groot gevaar werd voor de Romeinen. Toch waren er nog wel aanvallen van de Daciërs op de gelegeerde Romeinse troepen langs de grens. Ook Trajanus onderschatte de Daciërs niet. Op zijn terugweg naar Rome, na de dood van Nerva, zorgde hij voor versterkte grenzen langs de Donau, de grensrivier van Dacië. Hij liet permanente forten langs de grens bouwen, om zo de Daciërs goed in het oog te kunnen houden.<sup>22</sup> De forten, die Trajanus in 98 bouwde, zouden gezien kunnen worden als een voorbereiding van Trajanus voor de aanval op Dacië. Volgens auteur Julian Bennett duidde deze bouw hier echter niet concreet op. Wel kan hieruit afgeleid worden dat de Romeinen op hun hoede waren.<sup>23</sup>

In 101 was de tijd aangebroken om Dacië aan te vallen. Deze eerste oorlog van Trajanus tegen de Daciërs moet gezien worden als een strafexpeditie en was niet bedoeld om het land in te lijven bij het Romeinse Rijk.<sup>24</sup> De Romeinen wilden de Daciërs straffen voor het feit dat ze twee Romeinse generaals en vele andere Romeinse burgers hadden gedood.<sup>25</sup> In Trajanus' gevolg zaten veel bedreven soldaten, die al menig oorlog hadden uitgevochten. Verder maakte Trajanus' neef Hadrianus, de opvolger van Trajanus, onderdeel uit van zijn gevolg. Er zijn weinig geschreven bronnen overgebleven over de Dacische oorlogen. Zo schreef Trajanus het geschrift *Dacica* over de twee oorlogen tegen Dacië en Dio Chrysostom beschreef de gebeurtenissen in *Getica*.<sup>26</sup> De meeste informatie is toch afkomstig van de afbeeldingen op de 30 meter hoge zuil die Trajanus liet bouwen in Rome en onthuld werd in 113. Over dit monument volgt in de volgende hoofdstukken meer.

De eerste moeilijkheid die Trajanus op de reis naar Dacië ondervond, was het oversteken van de rivier de Donau. Hiertoe liet hij een brug bouwen. Daarnaast speelde de afstand ook een grote rol. Dacië lag niet vlak bij Rome, dus stond het leger voor de taak een grote afstand lopend te overbruggen. Bovendien waren er geen goed onderhouden wegen, waardoor het tempo van het leger laag was. Daarbij moet bovendien in ogenschouw worden

---

<sup>21</sup> Bennett, *Trajan*, 86.

<sup>22</sup> Ibidem 87.

<sup>23</sup> Ibidem 87.

<sup>24</sup> Ibidem 87.

<sup>25</sup> Ibidem 87.

<sup>26</sup> Ibidem 89.

genomen dat er maar drie effectieve maanden waren om te vechten: mei, juni en juli. Een snelle en effectieve aanval was dus vereist.<sup>27</sup>

Het kwam meerdere malen tot een treffen tussen beide legers en niet altijd in het voordeel van de Romeinen.<sup>28</sup> Omdat de Daciërs, onder leiding van hun nieuwe koning Decebalus natuurlijk het voordeel van vechten in eigen gebied hadden, was snelheid in de gevechten erg belangrijk. Dit had ook te maken met het feit dat het oorlogsseizoen op zijn einde begon te lopen. De troepen moesten overwinteren in hun forten langs de Donau. Tijdens deze periode verbleef Trajanus in Dacië. In 102 begon de tweede campagne en het Romeinse leger wist de zus van de koning van Dacië gevangen te nemen. Uiteindelijk gaven de Daciërs de strijd op en werd een verdrag gesloten met de Romeinen. De eerste Dacische oorlog was voorbij. In Rome werd Trajanus als held onthaald en mocht hij een triomftocht houden in Rome.<sup>29</sup>

Maar ondanks het gesloten verdrag bleven de Daciërs achter met een bepaalde wrok tegen de Romeinen. Ze besloten om, als ze weer genoeg mankracht hadden, de Romeinen aan te vallen die achter waren gebleven in de grensposten van Dacië. In 105 beviel Decebalus tot de aanval tegen de

Romeinse soldaten die nog in de forten gelegd waren. Hiermee begon de Tweede Dacische oorlog. In Rome werd Decebalus tot staatsvijand nummer één verklaard.<sup>30</sup> Ook Trajanus vertrok weer uit Rome richting Dacië. De Daciërs gebruikten guerrillatactieken in hun oorlogvoering en Trajanus besloot om meer manschappen in gereedheid te brengen. Maar omdat de Daciërs de eerste oorlog verloren hadden, evenals veel manschappen, was het leger niet op volle sterkte. De Romeinen bleken uiteindelijk te sterk voor de Daciërs. Trajanus wist de Dacische hoofdstad Sarmizegethusa in te nemen, waarmee de strijd voor de

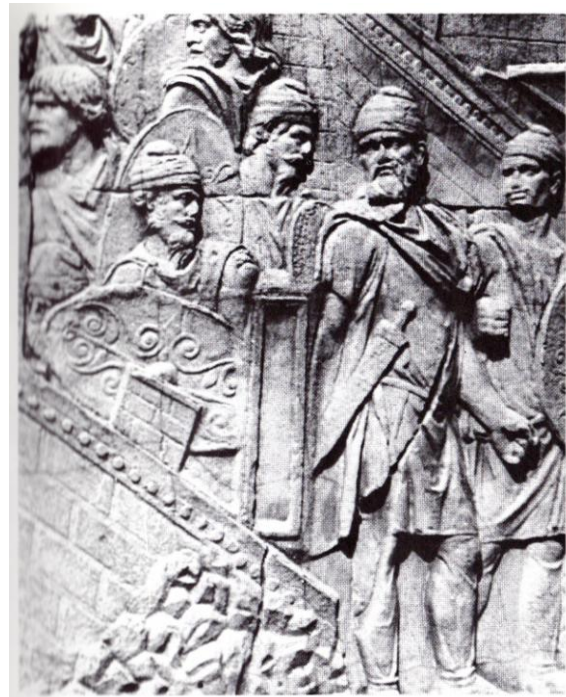

**Afbeelding 3 Afbeelding van waarschijnlijk Decebalus. Uit: Rossi 23.**

---

<sup>27</sup> Bennett, *Trajan*, 89.

<sup>28</sup> Ibidem 93.

<sup>29</sup> Ibidem 96.

<sup>30</sup> Ibidem 97.

Daciërs ten einde was.<sup>31</sup> Decebalus vluchtte voor het Romeinse leger de heuvels in, samen met delen van zijn familie en persoonlijke wacht. Ondanks het feit dat de hoofdstad ingenomen was, gaf Decebalus de strijd niet op. Hij bleef tegenstand bieden aan de Romeinen.

Op 2 september 106 werd Decebalus eindelijk gevonden door het Romeinse leger. Hij werd onthoofd.<sup>32</sup> De oorlog had vele gevangenen opgeleverd. Het aantal werd geschat op ongeveer 500.000 Daciërs.<sup>33</sup> Nu de Daciërs eindelijk tot een halt geroepen waren, werd Trajanus wederom als een held in Rome onthaald. Er werden munten geslagen om de overwinning ook in de rest van het Romeinse Rijk te laten zien.<sup>34</sup> Bij Trajanus' terugtocht in Rome, in het jaar 107, waren veel buitenlandse afgevaardigden aanwezig. Op deze manier wilden deze volkeren duidelijk maken dat zij geen tegenstand tegen Rome boden.<sup>35</sup> Door de oorlog in en met Dacië had Trajanus in principe alle opstand in andere landen voorkomen of geëlimineerd. Er ging een soort precedentwerking vanuit. Het Romeinse leger had weer haar kracht laten zien. Terug in Rome kon Trajanus zich bezig gaan houden met zijn bouwprojecten: het aanleggen van zijn Forum, de thermen, Circus Maximus en natuurlijk zijn zuil. De Romeinen hadden veel schatten van de Daciërs buit gemaakt: vijf miljoen pond goud, tien miljoen pond zilver en andere waardevolle bezittingen.<sup>36</sup> Met deze buit zou Trajanus zijn bouwprojecten in Rome kunnen financieren, waaronder ook de zuil.

---

<sup>31</sup> Bennett, *Trajan*, 100.

<sup>32</sup> Ibidem 101.

<sup>33</sup> Ibidem 101.

<sup>34</sup> Ibidem 102.

<sup>35</sup> Ibidem 102.

<sup>36</sup> Ibidem 101.

## Hoofdstuk 2 De zuil van Trajanus

### 2.1 Inleiding

In 106 kwam er een einde aan de oorlog in Dacië. Na afloop van de oorlog kon keizer Trajanus zich gaan richten op zijn bouwprogramma in Rome. Trajanus liet niet alleen gebouwen en monumenten in Rome herreizen, maar liet ook een weg aanleggen: de Via Traiana. Ook in andere provincies van het Rijk liet Trajanus bouwwerken bouwen. Zo liet hij in Beneventum (het huidige Benevento in het Italiaanse Campanië) een boog bouwen die zijn naam draagt. Ook liet hij een boog bouwen in Canosa, in het huidige Canosa di Puglia in Apulië (Italië). Een ander bouwwerk van Trajanus was de brug over de Donau, ten tijde van de Dacische oorlogen. Ook liet hij een brug bouwen over de Cervaro en de Carapelle<sup>37</sup>, beide in de regio Apulië in Italië.

Trajanus was al begonnen met zijn bouwprogramma voordat de oorlog tegen Dacië begon, maar na afloop van de oorlog nam de bouw in snel tempo toe. Dit kwam voornamelijk door de hoeveelheden goud en zilver die Trajanus meenam als buit uit Dacië. Hiervan kon hij zijn bouwprogramma financieren. Het eerste dat voltooid werd waren de Thermen van Trajanus in juni 109. De bouw was begonnen in 104.<sup>38</sup> De thermen waren gelegen op het Esquilijn. De bouwer van de thermen was Apollodorus van Damascus. Het hoogtepunt van Trajanus' stadsplanning waren de bouw van het Forum Trajanus en de Basilica Ulpia. Deze werden in januari 112 ingewijd.<sup>39</sup> Het complex werd pas in 143 voltooid, maar al eerder ingewijd vanwege de overwinning op de Daciërs. De Basilica Ulpia maakt deel uit van het Forum. Deze Basilica heeft Trajanus met eigen middelen gefinancierd en niet betaald uit de meegenomen buit uit Dacië.<sup>40</sup> Van de Basilica is tegenwoordig weinig meer over, aangezien er in de Middeleeuwen stenen en andere bouwmaterialen zijn weggehaald voor andere bouwwerken. Omdat in Trajanus' tijd munten werden uitgegeven met de beeltenis van de Basilica, is bekend hoe deze eruit heeft moeten zien.

Naast het Forum van Trajanus verschenen de Markten van Trajanus. Ze werden aangelegd tussen 100 en 112. Het was een complex van kantoren en winkels en was vier verdiepingen hoog. De markten waren waarschijnlijk ontworpen door Apollodorus van

---

<sup>37</sup> Nünnerich-Asmus, *Traian*, 86.

<sup>38</sup> Bennett, *Trajan*, 150.

<sup>39</sup> *Ibidem* 153.

<sup>40</sup> *Ibidem* 155.

Damascus, de architect onder keizer Trajanus. Waarschijnlijk ontwierp Apollodorus ook het Forum van Trajanus. Aan de andere kant van de Basilica verrees de zuil van Trajanus (zie afbeelding 1 in de inleiding).

## 2.2 De bouw van de zuil

De zuil van Trajanus heeft een hoogte van 100 Romeinse voet, omgerekend ongeveer 30 meter, en bestaat uit 29 marmeren blokken.<sup>41</sup> Uit deze statistieken spreekt meteen de complexiteit van de bouw. Niet alleen wogen de marmeren blokken erg veel, ze moesten ook nog in de lucht gehesen worden. Alleen al de voet van de zuil woog meer dan 55 ton.<sup>42</sup> Naast het gewicht was ook het transport van de aparte delen van de zuil een moeilijke opgave. Nadat een blok marmer op de juiste maat gesneden was, moest het vervoerd worden naar de locatie van de zuil. Dit transport vroeg dus om goede en gedegen logistieke voorbereiding.

De blokken marmer kwamen uit de steengroeven van Luna, op ongeveer 300 kilometer afstand van Rome.<sup>43</sup> Van hieruit werden ze op een schip geladen en naar Portus gebracht. Portus was de havenstad van Rome. Hier vandaan werden de blokken marmer weer overgeladen op kleinere boten die via de Tiber naar Rome voeren. Waarschijnlijk werden de blokken afgeleverd bij het Forum Boarium<sup>44</sup>, dat direct langs de Tiber lag. Van hieruit moesten de marmeren blokken door de smalle straten van Rome vervoerd worden naar hun locatie op het Forum van Trajanus. Lynn Lancaster merkt in haar artikel op dat de meeste straatjes van het vroegere Rome niet breder waren dan 4,1 meter.<sup>45</sup> Aangezien het breedste blok van de zuil 4,9 meter was, kon dit voor problemen zorgen bij het transport.

---

<sup>41</sup> L. Lancaster, 'Building Trajan's column', *Journal of Roman Archaeology*, Volume 103 (1999) 419.

<sup>42</sup> Lancaster, 'Building Trajan's column', 426.

<sup>43</sup> Ibidem 437.

<sup>44</sup> Ibidem 437.

<sup>45</sup> Ibidem 437.

De blokken moesten via het Capitool vervoerd worden naar het Forum. Eenmaal bij het Forum aangekomen, moest ook zorg betracht worden ten opzichte van de bestaande nabijgelegen functies, zoals de Basilica Ulpica en de twee bibliotheken. De zuil werd als laatste gebouwd en men moest rekening houden met de bestaande

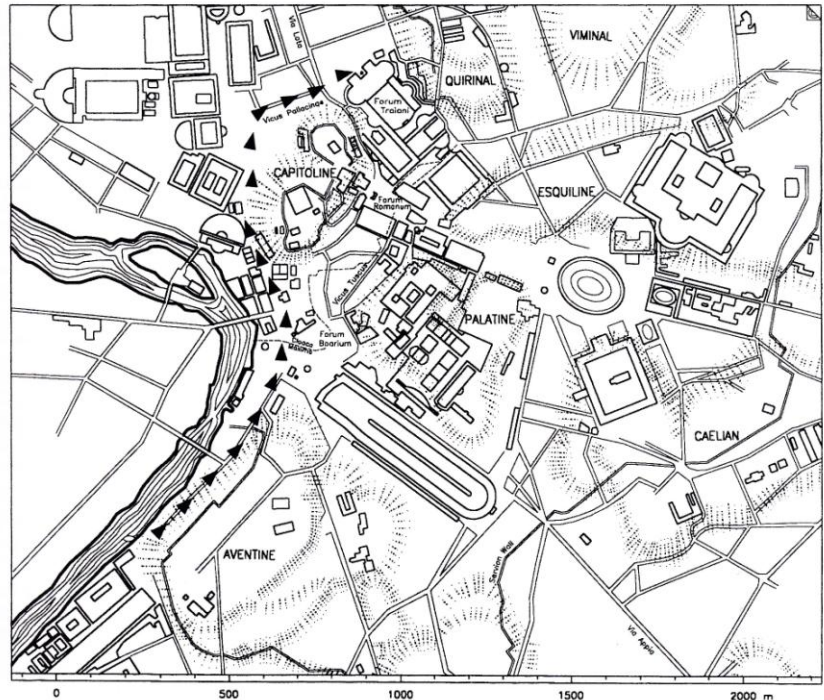

Afbeelding 4 Route van het marmer in Rome. Uit: L. Lancaster 238.

stedenbouwkundige situatie.

Dit hield in dat de bouw strak gepland moest worden en dat er niets aan het toeval overgelaten kon worden. Ieder onderdeel van de bouw was van te voren al vastgelegd, zodat de bouw van de zuil snel kon vorderen.<sup>46</sup> Dit getuigt van een goed doordachte logistieke en stedenbouwkundige planning.

Binnenin de zuil is een trap aanwezig. Deze treden werden waarschijnlijk uitgehouwen voordat de zuil in elkaar werd gezet.<sup>47</sup> Hierdoor werden de marmeren blokken minder zwaar, maar aan de andere kant werd het moeilijker om de blokken op de juiste manier aan elkaar te verbinden. Het in elkaar zetten vroeg nu nog meer precisie, omdat de kleinste afwijking grote gevolgen kon hebben.<sup>48</sup>

<sup>46</sup> Lancaster, 'Building Trajan's column', 439.

<sup>47</sup> Ibidem 424.

<sup>48</sup> Ibidem 424.

### 2.3 Het construeren van de zuil

Zoals eerder gezegd was het niet gemakkelijk om de marmeren blokken op elkaar te zetten. Niet alleen was het gewicht een probleem, ook het omhoog liften van de blokken kon voor problemen zorgen; het hoogste blok moest meer dan 34 meter de lucht in worden gehesen.

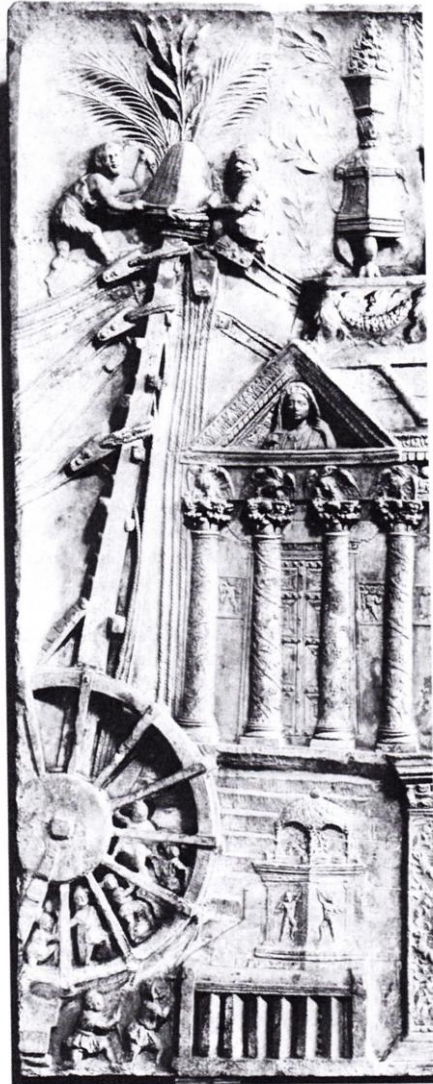

Afbeelding 5 De Haterii-kraan. Uit: Lancaster 427.

In de Oudheid had men wel ervaring met het bouwen op hoogte en was een soort kraan ontwikkeld om de blokken de lucht in te hijsen. Deze kraan is vernoemd naar de afbeelding op de Haterri-tombe uit de eerste eeuw voor Christus (zie afbeelding 5). Dit kraantype kon maximaal tot 18 meter blokken omhoog brengen en kon een maximaal gewicht van 6,2 ton hijsen.<sup>49</sup> Vergeleken met de hoogte en massa van de zuil, was de capaciteit van de kraan te beperkt om de zuil van Trajanus te construeren. Daarvoor waren de individuele onderdelen gewoonweg te zwaar.

Om de juiste kranen te kunnen bouwen ging Apollodorus van Damascus, waarschijnlijk degene die ook de uitvoer van de te bouwen zuil van Trajanus onder zijn hoede had, te raden bij de militaire technologie van het maken van bestormingstorens.<sup>50</sup> Hierover schreef hij later, onder keizer Hadrianus, nog een geschrift. Deze bestormingstorens waren ongeveer 53 meter hoog.<sup>51</sup> Gezien deze hoogte lijkt het voor de hand liggend dat voor de bouw van de zuil gebruik is gemaakt van dergelijke torens, aangezien de zuil 'slechts' 30 meter hoog was. Nu de juiste hoogte van

de kraan bekend was, ontstond er een andere complexiteit: hoe kwamen de blokken marmer boven?

<sup>49</sup> Lancaster, 'Building Trajan's column', 426.

<sup>50</sup> Ibidem 428.

<sup>51</sup> Ibidem 428.

De Romeinen maakten hiervoor gebruik van katrollen om de blokken marmer op hun plek te krijgen (zie voorbeeld afbeelding 6). Via deze katrollen werden touwen gespannen. Aan de ene kant hingen de marmeren blokken, aan de andere kant werd mankracht gebruikt om de blokken op hun plek te krijgen. In totaal waren acht van deze katrollen nodig om de marmeren basis van de zuil op zijn plek te krijgen. Deze basis woog ongeveer 55 ton.<sup>52</sup> De lengte van de touwen was ongeveer 220 meter lang.<sup>53</sup> Zowel mannen als dieren werden gebruikt om aan de touwen te trekken en de blokken marmer op hun plaats te zetten. Ook dit vereiste weer

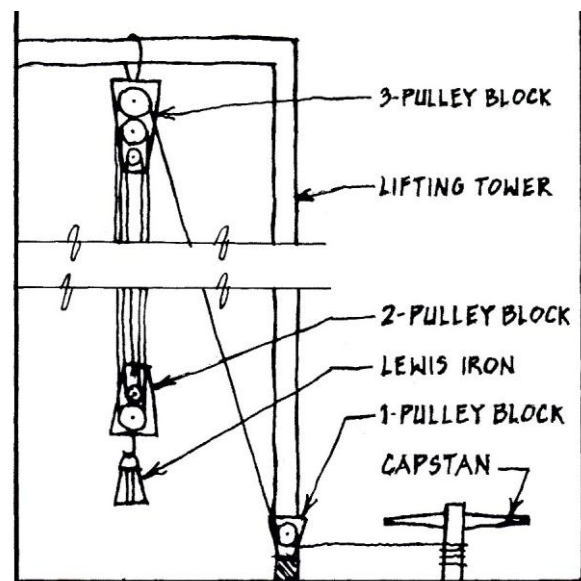

Afbeelding 6 Voorbeeld van een katrol. Uit: L. Lancaster 433.

precisie van de bouwers.<sup>54</sup> Er moest voor gezorgd worden dat het gewicht evenredig over de touwen werd verdeeld. Als dit niet het geval was, dan konden de touwen kapot knappen door het gewicht dat ze moesten dragen.

Als verbinding tussen de verschillende marmeren blokken werd gebruik gemaakt van metalen treknagels.<sup>55</sup> Hierdoor kwamen de blokken aan elkaar vast te zitten. In de latere periodes werden deze metalen nagels verwijderd, aangezien metaal erg kostbaar was in de Romeinse tijd. De nagels werden meestal weer voor andere bouwwerken hergebruikt. Op de plaatsen waar vroeger de nagels hebben gezeten, zijn vandaag nog gaten zichtbaar in de zuil.

Geconcludeerd wordt dat de bouw van de zuil een zeer zorgvuldige voorbereiding en uitvoering vereiste. Er ging een ruime tijd voor planning aan vooraf. Ook het regelen van de benodigde mankracht, logistiek en stedenbouwkundige inpassing moesten ruim van te voren gepland worden.

<sup>52</sup> Lancaster, 'Building Trajan's column', 435.

<sup>53</sup> Ibidem 435.

<sup>54</sup> Ibidem 436.

<sup>55</sup> Ibidem 436.



## Hoofdstuk 3 Afbeeldingen op de Zuil

### 3.1 Inleiding

De zuil van Trajanus werd gebouwd tussen 107-112 en staat op het Forum van Trajanus. De zuil werd in 113 ingewijd. Vanwege de hoogte van het monument, was het voor iedereen goed zichtbaar. Naast de zuil die Trajanus liet bouwen, zijn ook de zuilen van Marcus Aurelius (keizer van 161-180) en Antonius Pius (keizer van 138-161) bekend. De laatste genoemde zuil is helaas verloren gegaan. De zuil ter ere van Marcus Aurelius staat nog steeds op het Piazza Colonna in Rome.

### 3.2 De sokkel

De zuil van Trajanus is gevestigd op een sokkel. Deze sokkel is tegelijkertijd het zwaarste deel van de hele zuil. Het heeft een gewicht van ongeveer 55 ton en een hoogte van meer dan vijf meter. De sokkel is vierkant; met een afmeting van meer dan 5x5 meter, en is aan alle kanten van reliëfs voorzien. De voorkant van de sokkel bevat een inscriptie (zie afbeelding 1). Deze inscriptie heeft een omvang van 2,81 meter bij 1,24 meter.<sup>56</sup>

De inscriptie luidt als volgt:

*“Senatus populusque Romanus  
Imp. Caesari divi Nerva f. Nervae  
Traiano Aug. Germ. Dacico Pontif.  
Maximo trib. pot. XVII imp. VI. cos. V.I.  
p.p.*

*ad declarandum quantae altitudinis  
mons et locus tant (...) ribus sit egestus”<sup>57</sup>*



Afbeelding 7: Sokkel van de Zuil van Trajanus. Uit: L. Rossi 16.

<sup>56</sup> F. Florescu, *Die Trajanssäule* (Bonn 1969) 28.

<sup>57</sup> Florescu, *Die Trajanssäule*, 28. Ook Cassius Dio schrijft in 68.13.3 over dit inschrift. Alleen geeft hij de vertaling van de laatste regel weer, over de heuvel die afgegraven werd voor de bouw van het Forum van

In de inscriptie worden de titel van Trajanus genoemd: imperator, tribuun en consul. In de laatste regel wordt geschreven dat het monument is neergezet om aan te geven hoe hoog de heuvel was die afgegraven moest worden om het Forum van Trajanus aan te kunnen leggen. Aangezien de zuil 100 voet hoog is, meer dan 30 meter hoog, is voor te stellen wat een werk hieraan vooraf is gegaan. Verder duidde de inscriptie dat de zuil, en de rest van het forum, werd gebouwd door de keizer voor het volk. De keizer gebruikte de meegenomen buit uit de Dacische oorlogen niet alleen voor zichzelf, maar maakte er iets moois van voor het Romeinse volk.<sup>58</sup> De tafel van de inscriptie werd aan beide zijden geflankeerd door twee Victoria, in de Romeinse tijd de godin van de overwinning. Verder werd de sokkel versierd met guirlandes, wapens, wapenschilden en beschermende kleding die soldaten droegen. De sokkel laat gelijk het militaire karakter zien van de afbeeldingen op de zuil.

De voorkant van de sokkel bevat een deur die leidde naar een open ruimte onderin de zuil. De afmetingen van deze kamer waren 3,40 meter bij 1,86 meter breed en 1,92 meter hoog.<sup>59</sup> In deze kamer werden in 1906 door Giacomo Boni<sup>60</sup>, een Italiaans archeoloog, de asresten van de lichamen van keizer Trajanus en zijn vrouw Plotina gevonden.<sup>61</sup> Vanuit deze kamer begon een trap die leidde naar de bovenkant van de zuil.

### 3.3 De Zuil

De afbeeldingen die op de zuil staan, hebben te maken met de twee Dacische oorlogen die Trajanus uitvocht. Tussen de afbeeldingen van beide Dacische oorlogen staat de godin Victoria afgebeeld. Door de afbeeldingen op de zuil verkreeg men veel informatie over het Romeinse leger. Ook werd veel duidelijk over de wapens en de verdedigingsschilden die gebruikt werden door zowel het Romeinse leger als het Dacische leger.<sup>62</sup> Deze wapens en wapenschilden werden heel precies afgebeeld op de zuil, vaak voorzien van motieven op de schilden. Opmerkelijk is dat ook de wapens van de Daciërs

---

Trajanus. Cassius Dio geraadpleegd op internet:

<[http://penelope.uchicago.edu/Thayer/E/Roman/Texts/Cassius\\_Dio/home.html](http://penelope.uchicago.edu/Thayer/E/Roman/Texts/Cassius_Dio/home.html)> (30 maart 2012)

<sup>58</sup> Nünnerich-Asmus, *Traian*, 132.

<sup>59</sup> A. Claridge, 'Hadrian's column of Trajan', *Journal of Roman Archaeology*, Volume 6 (1993) 10.

<sup>60</sup> Claridge, 'Hadrian's column of Trajan', 11.

<sup>61</sup> Nünnerich-Asmus, *Traian*, 132.

<sup>62</sup> Florescu, *Die Trajanssäule*, 61.

goed en duidelijk afgebeeld waren.<sup>63</sup> Misschien betekende dit dat de Daciërs toch als een geduchte tegenstander van de Romeinen gezien werden. De Romeinen hadden hierdoor wellicht ontzag gekregen voor de manier waarop zij zich lange tijd onverslaanbaar maakten voor het Romeinse leger.

Op de zuil staan ook heel duidelijk de kledingstijlen afgebeeld uit de Romeinse tijd. Zo zijn de Romeinse soldaten te zien in een *tunica*, een *lorica* en een *toga*.<sup>64</sup> Ook de helmen en schoenen die ze droegen zijn duidelijk zichtbaar. Ook van de Daciërs zijn de kledingstijlen goed zichtbaar. Bijzonder is dat op de zuil ook enkele Dacische vrouwen afgebeeld staan, waardoor ook van Dacische vrouwen de kledingsstijl bekend is.<sup>65</sup> Verder is de zus van de Dacische koning Decebalus afgebeeld op de zuil.

### 3.4 De keizer afgebeeld op de zuil

Natuurlijk wordt ook Trajanus afgebeeld op de zuil. Hij komt in totaal ongeveer zestig keer voor op de zuil<sup>66</sup>. Als ervan uitgegaan wordt dat er ongeveer 2500 mensen op afgebeeld worden, komt de keizer er relatief weinig op voor. In alle gevallen wordt hij afgebeeld in vredige situaties, dus niet terwijl hij aan het vechten is. Trajanus wordt regelmatig afgebeeld tijdens een religieuze ceremonie, waar hij te zien is als *pontifex maximus* (hoogste priester).<sup>67</sup> Ook wordt Trajanus regelmatig afgebeeld terwijl hij zijn troepen aan het toespreken is voorafgaand aan een aanval op de Daciërs.<sup>68</sup> Een bijzondere afbeelding van de keizer is als hij afgebeeld wordt terwijl hij een vrouw aan het troosten is wiens zoon tijdens de strijd gedood is.

Opmerkelijk is dat de keizer alleen in zijn goede hoedanigheid is afgebeeld en niet terwijl hij in gevecht is met de tegenstander. De keizer wordt alleen als goed afgebeeld. Een verklaring hiervoor kan gezocht worden in de functie van de keizer. Hij doodde mensen, maar deed dat om zijn Rijk te beschermen. Het doden van mensen door de keizer hoefde niet afgebeeld te worden op de zuil. Dit beeld hoefde niet door te leven in de geschiedenis. Alleen een rechtvaardige Trajanus moest herinnert worden. Hij wordt ook regelmatig afgebeeld als hij een Dacische afvaardiging ontvangt. Hieruit blijkt ook de goedheid van de

---

<sup>63</sup> Florescu, *Die Trajanssäule*, 61.

<sup>64</sup> Voor voorbeelden van deze kleding zie: Florescu, *Die Trajanssäule*, 104-106

<sup>65</sup> Florescu, *Die Trajanssäule*, 117.

<sup>66</sup> Verhuyck, *SPQR*, 321.

<sup>67</sup> L. Rossi, *Trajan's column and the Dacian wars* (Londen 1971) 127.

<sup>68</sup> Rossi, *Trajan's column*, 127.

keizer. Hij laat de Daciërs niet oppakken, maar luistert naar wat ze te vertellen hebben. Dit laat het geduld zien van de kant van de keizer.

## **Hoofdstuk 4 Theorieën over de zuil van Trajanus**

### *4.1 Inleiding*

Sinds de ontdekking van de zuil en de sokkel door Giacomo Boni in 1906 wordt er gespeculeerd over de functie en het doel van de zuil. Volgens Boni duidde de vondst van asresten van de keizer en diens vrouw erop dat de zuil bedoeld was als begrafenismonument.<sup>69</sup> Deze visie lijkt echter niet erg waarschijnlijk, omdat het binnen de stadsmuren van Rome verboden was te begraven. Ook over de reliëfafbeeldingen op de zuil is veel te doen geweest. Stonden deze er al op bij de inwijding van de zuil in 113 na Christus of werden deze er later opgezet? In dit hoofdstuk zullen verschillende auteurs aan bod komen die deels tegenstrijdige theorieën over de ontstaansgeschiedenis en doel en functie van de zuil hebben. Deze auteurs zijn Amanda Claridge die in 1993 een artikel schreef genaamd *'Hadrians' column of Trajan'*. In 2000 schreef Penelope Davies het boek *'Death and the emperor. Roman imperial funerary monuments from Augustus to Marcus Aurelius'*. Hierin beschrijft ze verschillende monumenten van keizers, die gezien worden als grafmonumenten. Ze behandelt ook de zuil van Trajanus. In de tekst van Davies wordt ook auteur Paul Zanker genoemd. Ook hij heeft een artikel geschreven in 1970 over de zuil van Trajanus genaamd *"Das Trajanforum in Rom"*. Davies gebruikt dit artikel in haar onderbouwing. Daarom wordt Zanker behandeld in hoofdstuk 4.3 bij Penelope Davies. Er is voor deze auteurs gekozen, omdat zij de weinige zijn die redelijk recent een visie hebben beschreven over de functie van de zuil van Trajanus.

### *4.2 Amanda Claridge*

Een algemeen aanvaard uitgangspunt is dat de zuil vanaf het begin drie verschillende functies had. In de eerste plaats zou de zuil gebouwd zijn om de hoogte van de berg aan te geven die verwijderd moest worden voor de aanleg van het Forum van Trajanus. Ten tweede zou de zuil dienen als begraafplaats voor keizer Trajanus en Plotina, zijn vrouw. De derde

---

<sup>69</sup> A. Claridge, *'Hadrian's column of Trajan'*, 11.

functie van de zuil zou het uitbeelden van de Dacische oorlogen zijn.<sup>70</sup> Claridge bestrijdt dit uitgangspunt. Dit wordt in deze paragraaf nader toegelicht.

Vooraf in de jaren 80 van de vorige eeuw is er veel onderzoek gedaan naar monumenten uit de Romeinse oudheid en dus ook naar de zuil.<sup>71</sup> De zuil is vanaf het begin bekend geweest als gebouw, niet zozeer als een eermonument of zelfs grafmonument. Vanaf de top van de zuil had men een goed uitzicht over het centrum van Rome en vooral over het Forum van Trajanus, waar de zuil deel van uit maakt. Zoals uit de inscriptie van de basis van de zuil blijkt, diende de zuil eveneens als referentie aan de heuvel die verwijderd moest worden. Het afgraven van deze heuvel was een enorme prestatie en vanaf een hoogte, bovenop de zuil, kon men zich een goede voorstelling maken van deze prestatie.<sup>72</sup>

Op munten die zijn gevonden uit de Romeinse tijd, wordt de zuil ook afgebeeld (zie afbeelding 1). Duidelijk is op deze munten te zien dat de zuil niet versierd is met afbeeldingen die wij tegenwoordig zien.<sup>73</sup> De deur van de basis is wel te zien, net zoals de versieringen op de basis en het standbeeld van de keizer bovenop de zuil, maar de zuil is zelf niet versierd. In de inscriptie op de basis wordt Trajanus genoemd als weldoener die voor het volk en senaat het Forum liet bouwen, maar over de Dacische oorlogen wordt in deze inscriptie niet gerept. Dat zou erop kunnen duiden dat de zuil oorspronkelijk zonder afbeeldingen is opgericht. Als de zuil bedoeld zou zijn als herinnering aan de oorlogen tegen Dacië, was dit logischerwijs ook vermeld geweest in de inscriptie.<sup>74</sup> Claridge trekt hieruit de conclusie dat de zuil, die weliswaar afbeeldingen van de twee Dacische oorlogen bevat, oorspronkelijk met een andere functie was gebouwd.

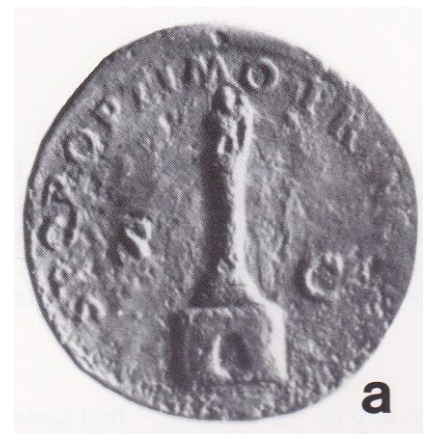

**Abeelding 8** Munt van de Zuil. Uit: A. Claridge 16.

Eerdere onderzoekers gingen ervan uit dat de afbeeldingen op de zuil aangebracht waren voordat de zuil in 113 werd ingewijd.<sup>75</sup> Claridge twijfelt hieraan. De zuil beslaat een grote oppervlakte, die bovendien in een cilinder omhoog loopt. De afbeeldingen die erop staan zijn erg gedetailleerd en erg talrijk. Er is geschat dat er tussen de zes en acht jaar voor

<sup>70</sup> Claridge, 'Hadrian's column of Trajan', 5.

<sup>71</sup> Ibidem 5.

<sup>72</sup> Ibidem 10.

<sup>73</sup> Ibidem 15.

<sup>74</sup> Ibidem 13.

<sup>75</sup> Ibidem 17.

nodig zou zijn geweest om de zuil te voorzien van deze afbeeldingen.<sup>76</sup> Alleen de bouw van de zuil nam ongeveer vijf jaar in beslag (107-113). Hiermee is het voor Claridge duidelijk dat de zuil in 113 kaal was en pas later voorzien werd van de reliëfs. Deze reliëfs zouden volgens haar door Hadrianus toegevoegd zijn.<sup>77</sup>

De afbeeldingen beginnen aan de zuidkant van de zuil, boven de inscriptie van de basis. Sommige afbeeldingen laten echter het kijkpunt verschuiven naar het noorden. Aan de noordkant van de zuil stond namelijk de tempel van Trajanus, gebouwd door Hadrianus, de opvolger van Trajanus.<sup>78</sup> Hieruit kan geconcludeerd worden dat Hadrianus afbeeldingen op de zuil gebruikte om de ogen van de bezoekers te trekken naar de tempel van Trajanus.

De dood van keizer Trajanus in 117 kwam onverwacht. Trajanus was in 117 nog op campagne in Cilicia. Zijn dood was zo onverwacht dat hij zelfs geen opvolger kan kunnen aanwijzen. Hadrianus claimde echter dat hij door Trajanus geadopteerd was en dat hij daarom zijn opvolger was.<sup>79</sup> Trajanus werd gecremeerd en Hadrianus haalde zijn as op en bracht het per boot terug naar Rome.<sup>80</sup> Aan de senaat vroeg Hadrianus om Trajanus goddelijke eer te geven en hem te begraven onder de zuil. Hadrianus vergrootte het Forum van Trajanus door de bouw van de tempel voor de vergoddelijkte Trajanus.<sup>81</sup>

Volgens Claridge was het, zoals eerder vermeld, ook Hadrianus die de zuil voorzag van de tegenwoordig zo bekende afbeeldingen. Hij en degenen die de marmeren blokken uithouwen, haalden hun inspiratie uit het door Trajanus geschreven *Dacica*.<sup>82</sup> Rond 119 werd begonnen met het aanbrengen van de afbeeldingen en rond 128 was het werk voltooid. Deze jaren komen beter overeen met de hierboven beschreven zes tot acht jaar die nodig was om de zuil te voorzien van afbeeldingen. Om deze reden acht Claridge het aannemelijk dat de zuil in 113 kaal was en pas later onder keizer Hadrianus werd voorzien van de afbeeldingen.

De conclusie van Claridge luidt dat de zuil niet een monument is met drie verschillende functies, maar dat de zuil juist twee aparte 'monumentfuncties' heeft. De eerste functie wordt gevormd door het eigenlijke bouwwerk van de zuil dat werd neergezet

---

<sup>76</sup> Claridge, 'Hadrian's column of Trajan', 19.

<sup>77</sup> Ibidem 13.

<sup>78</sup> Ibidem 20.

<sup>79</sup> Ibidem 21.

<sup>80</sup> Ibidem 21.

<sup>81</sup> Ibidem 21.

<sup>82</sup> Ibidem 21.

door Trajanus als voltooiing van het Forum dat hij liet bouwen en dat een belangrijke publieke functie voor zowel het volk als de senaat.<sup>83</sup> De tweede functie is door Hadrianus toegevoegd. Hij liet Trajanus in zijn zuil begraven en liet afbeeldingen op de zuil aanbrengen om de grootheid van Trajanus aan te geven en te benadrukken. Deze afbeeldingen waren met grote precisie aangebracht op de zuil en voor toekomstige generaties zou het moeilijk worden dit te kunnen evenaren.<sup>84</sup>

#### 4.3 *Penelope Davies*

Op het moment dat Trajanus stierf op 8 augustus 117, werd zijn as neergezet in de basis van de zuil. De basis van de zuil is voorzien van afbeeldingen van wapens en trofeeën. De afbeeldingen op de zuil zelf gaan ook over oorlogvoering. In de basis zit een deur die toegang verschaft naar het binnenste gedeelte van de zuil. Een voorkamer gaf via een gang naar links toegang tot de grafkamer van Trajanus en rechts naar de trap.<sup>85</sup> De trap bestaat uit 185 treden en het licht valt binnen door kleine openingen aan de zijkanten (43 in totaal).

Er is, volgens Davies, echter geen duidelijk bewijs dat de zuil bedoeld was als graf voor de keizer.<sup>86</sup> Het was in Rome ook zo dat men alleen in publieke gebouwen begraven mocht worden als de senaat daar toestemming voor had gegeven.<sup>87</sup> Het kon dus niet zo zijn dat de zuil ontworpen was als grafmonument, simpelweg omdat dat binnen de stadsmuren van Rome niet mocht. Pas nadat een keizer was overleden, werd gekeken waar hij begraven kon worden.

Volgens Davies zijn er drie verschillende manieren waarop de zuil bekeken kan worden. In de eerste plaats was de zuil gebouwd als eremonument, vanwege Trajanus' overwinning op de Daciërs. Ten tweede kon de zuil gebouwd zijn als eremonument, maar werd de zuil later herontworpen als tombe voor de keizer. De derde optie gaat ervan uit dat de zuil altijd alleen maar bedoeld is als graftombe voor Trajanus.<sup>88</sup> Davies gaat tegen de stelling van Claridge in dat de afbeeldingen op de zuil pas onder Hadrianus zijn geplaatst.

---

<sup>83</sup> Claridge, 'Hadrian's column of Trajan', 22.

<sup>84</sup> Ibidem 22.

<sup>85</sup> P. Davies, *Death and the emperor. Roman imperial funerary monuments from Augustus to Marcus Aurelius* (Cambridge 2000) 30.

<sup>86</sup> Davies, *Death and the emperor*, 30.

<sup>87</sup> Ibidem 30.

<sup>88</sup> Ibidem 30/32.

Davies stelt dat als Hadrianus degene was die de reliëfs op de zuil liet zetten, hij ook prominenter aanwezig moest zijn geweest op de afbeeldingen op de zuil.<sup>89</sup>

Davies onderscheidt verschillende functies die de basis van de zuil heeft gehad tussen 113-117. Volgens Davies is de functie als graftombe voor de hand liggend. Er zijn immers bewijzen gevonden dat in de kamer onder de zuil een altaar was weggehakt om plaats te maken voor de urn van Trajanus.<sup>90</sup> Het maken van een toegankelijke graftombe moet volgens haar een bewuste keuze geweest zijn, omdat het maken van een deur in de zuil de constructie extra complex maakte.<sup>91</sup> Een raam in de basis zorgde voor licht in de kamer. Een andere functie van de kamer kan het brengen van offers geweest zijn of een plaats was om votieven te bewaren. Een andere mogelijkheid is dat er militaire vaandels in de kamer werden bewaard. Ook bestaat de mogelijkheid dat het geschrift van Trajanus over de oorlogen tegen Dacië, *Dacica*, erin gelegen heeft als uitbreiding van de bibliotheken die naast de zuil stonden.<sup>92</sup>

Verder vergelijkt Davies de zuil van Trajanus met de zuil die keizer Marcus Aurelius liet bouwen. Deze zuil was bedoeld als eremonument en niet als graftombe. In de zuil van Marcus Aurelius zat bovendien niet eens een kamer. Davies ziet ook overeenkomsten met de gebruiken in het oude Griekenland. In Griekenland werden zuilen neergezet als aanduidingpunten voor begraafplaatsen.<sup>93</sup> Dan is het niet verwonderlijk dat Trajanus in de zuil begraven werd. Als laatste noemt Davies dat er een overeenkomst is tussen de basis van de zuil en Romeinse begrafenisaltaren. Ook in deze altaren zat een deur met inscriptie en was het versierd met afbeeldingen.<sup>94</sup>

In haar boek noemt Davies ook de auteur Paul Zanker. Hij schreef in 1970 een artikel in de *Archäologischer Anzeiger* genaamd "*Das Trajanforum in Rom*". Zanker beweert dat de zuil bedoeld was als laatste rustplaats voor de keizer. Ook hij verwijst hier naar de Griekse Oudheid. In Griekenland was het gebruikelijk dat alleen helden in de stad begraven mochten worden, zoals bijvoorbeeld Alexander de Grote.<sup>95</sup> Zo'n symbolische waarde kon voor Trajanus natuurlijk veel betekenen. Hij werd als held gezien van de Dacische oorlogen. Hij

---

<sup>89</sup> Davies, *Death and the emperor*, 32.

<sup>90</sup> Ibidem 32.

<sup>91</sup> Ibidem 32.

<sup>92</sup> Ibidem 32.

<sup>93</sup> Ibidem 32.

<sup>94</sup> Ibidem 32.

<sup>95</sup> Ibidem 32.



wist eindelijk de Daciërs te verslaan, iets wat zijn voorgangers niet lukte. Verder zegt Zanker dat Trajanus zijn zuil maskeerde als overwinningsmonument en pas zijn echte functie kreeg na zijn dood als grafmonument.<sup>96</sup> Ook wijst Zanker erop dat de afbeeldingen die te vinden zijn op het Forum van Trajanus erop duiden dat de zuil was bedoeld als graf voor de keizer. Zo zijn er veel afbeeldingen te vinden van een griffioen, een vogel, die symbool staat voor militaire macht.<sup>97</sup> Die militaire macht had Trajanus laten zien tegen de Daciërs.

Volgens Davies wilde Trajanus blijven voortbestaan als de grootste weldoener van Rome. Daarom liet hij onder andere het Forum in Rome bouwen.<sup>98</sup> De zuil was een uitzichttoren over het Forum, zodat men kon zien wat voor werk er was verricht om dit te kunnen bouwen.<sup>99</sup> Het was, zoals al eerder genoemd, een enorme opgave om de heuvel af te graven om het Forum te kunnen bouwen. Als tweede reden dat hij de zuil liet bouwen, was om te laten zien dat hij de Daciërs eindelijk had weten te verslaan.<sup>100</sup> De afbeeldingen op de zuil laten ook het militaire organisatietalent van Trajanus zien.

Dat de zuil ook als uitzichttoren is gebouwd is niet verwonderlijk. Vanaf het bovenste deel had men een goed uitzicht over het Forum. Via een nauwe, donkere gang kwam men uit in het licht. Dit kan ook weer symbolisch opgevat worden. Trajanus bracht het licht in de Romeinse samenleving door zijn overwinning op de Daciërs.

#### 4.4 *Conclusie*

Beide auteurs beschouwen de functie van de zuil van Trajanus op een andere manier. Zo is Amanda Claridge ervan overtuigd dat de zuil zoals wij die nu kennen pas voltooid werd onder de opvolger van Trajanus, Hadrianus. Zij concludeert dat vanuit haar uitgangspunt de zuil primair als voltooiing van het Forum van Trajanus gebouwd is. Voor de oorspronkelijke functie van de zuil houdt Claridge zich aan de inscriptie op de basis. Zij wordt in haar stelling gesterkt door het feit dat er voor het jaar 113 weinig tijd was om de reliëfs te kunnen aanbrengen. De bouw van de zuil startte in 107, terwijl er ongeveer acht jaar voor nodig zou zijn geweest voor het aanbrengen van de afbeeldingen zoals uit de tekst hierboven blijkt. Daarom acht Claridge het aannemelijk dat pas in een later stadium door Hadrianus de

---

<sup>96</sup> Davies, *Death and the emperor*, 33.

<sup>97</sup> Ibidem 33.

<sup>98</sup> Ibidem 130.

<sup>99</sup> Ibidem 130.

<sup>100</sup> Ibidem 131.

afbeeldingen erop geplaatst zijn. Penelope Davies werpt dit argument tegen. Volgens haar is de afwezigheid van Hadrianus in de afbeeldingen op de zuil een aanwijzing dat Trajanus de afbeeldingen liet aanbrengen. Davies is van mening dat als Hadrianus dit had gedaan, hij ook veel prominenter aanwezig moet zijn geweest op de zuil.

Davies zegt ook dat de oorspronkelijke functie van de zuil een grafmonument voor de keizer was. Alleen al de aanwezigheid van de kamer in de basis van de zuil, duidt erop dat het de laatste rustplaats zou worden voor de keizer. Mede op grond van de afwezigheid van dergelijke kamers in latere zuilen, zoals die van Marcus Aurelius, onderbouwt ze haar mening. Ook Paul Zanker ziet de zuil van Trajanus als bouwwerk dat is neergezet als laatste rustplaats voor de keizer.

## Conclusie

Aan het einde gekomen van dit onderzoek, zou het mogelijk moeten zijn om een antwoord te kunnen geven op de hoofdvraag: *“Wat was de functie van de zuil van keizer Trajanus?”* Op grond van de behandelde auteurs en de andere beschikbare informatie over de zuil, wordt geconstateerd dat er veel discussie en onduidelijkheid bestaat over de oorspronkelijke functie van de zuil. De beschikbare informatie wijst erop dat de zuil in ieder geval bedoeld is als voltooiing van het forum van Trajanus. De behandelde auteurs spreken dit niet tegen. Het is echter de vraag welke functie de zuil moest hebben binnen het forum. Is deze functie geheel door Trajanus ontworpen? Of heeft Hadrianus hierin een belangrijke rol gespeeld?

Aan de hand van de inscriptie op de basis en de tijd die nodig is om de afbeeldingen uit te houwen, is het aannemelijk dat de zuil zonder afbeeldingen is gebouwd. Dit duidt erop dat Trajanus de zuil niet zag als overwinningsmonument ter ere van de oorlog in Dacië. Het feit dat Trajanus een deur in de zuil maakte, dat leidde tot een complexe constructie, wijst wel op de voorziening als graftombe door Trajanus. Trajanus vond zijn positie kennelijk zodanig belangrijk dat hij wel binnen de stadsmuren van Rome begraven mocht worden.

Het is waarschijnlijk dat de afbeeldingen door Hadrianus zijn toegevoegd. Het feit dat Hadrianus hier zelf niet in naar voren komt, duidt mogelijk ook op een stuk respect van Hadrianus voor Trajanus. Bovendien speelde Hadrianus geen of zeer beperkte rol in de Dacische oorlogen. Met de afbeeldingen maakte Hadrianus Trajanus onsterfelijk, maar door het aanbrengen ervan liet hij zien dat hijzelf ook een bouwheer was. Hadrianus vergroete hierdoor eveneens zijn eigen status. Ook het gegeven dat op munten uit dezelfde periode de zuil afgebeeld staat zonder afbeeldingen op de zuil, maakt het aannemelijk dat de afbeeldingen er in een later stadium op geplaatst zijn.

Zowel Davies als Zanker zeggen beide dat de zuil bedoeld was als graftombe voor de keizer. De plaatsing van de deuren in de basis duiden erop dat dit doel al bekend was tijdens het ontwerp van de zuil. Maar zoals Zanker beweert, maskeerde Trajanus de zuil en werd pas later bekend dat hij erin begraven zou worden.

Alles overwegende concludeer ik dat Trajanus primair op zoek was naar een waardige graftombe voor zichzelf. Zo is de zuil ook duidelijk ontworpen (met deuren en een open ruimte in de basis). De zuil is prominent, maar past ook prima in de stedenbouwkundige

opzet van het forum. Bovendien zou de ingewikkelde bouw van de zuil ontzag wekken voor de capaciteiten van Trajanus. In deze visie past de stelling van Claridge dat de afbeeldingen later door Hadrianus zijn toegevoegd. Hiervoor zijn ook genoeg aanwijzingen. Hadrianus zou deze afbeeldingen hebben aangebracht om de grootheid van Trajanus, maar tegelijkertijd van het Romeinse imperium, te laten zien door de zeges op de Daciërs. Het feit dat deze afbeeldingen nu juist op het graf van Trajanus zijn aangebracht, is tevens een eerbetoon aan hem. Hadrianus dankt zijn keizerzetel immers aan Trajanus.

De hypothese die in de inleiding is gesteld kan niet aangenomen worden. De zuil zal in beginsel niet bedoeld zijn als triomfmonument van de overwinningen op de Daciërs, maar als graftombe binnen het geheel van het forum. Na de toevoegingen door Hadrianus heeft de zuil naar alle waarschijnlijkheid wel deze functie gekregen. De afbeeldingen op de zuil nemen zo'n prominente plaats in, dat de zuil zeker gediend heeft als triomfmonument ter gedachtenis aan Dacië en zodoende ook als propagandamiddel naar andere opstandige volken binnen en rondom het Romeinse Rijk diende.

## Bibliografie

Bennett, J., *Trajan. Optimus Princeps. A life and times* (Londen 1997).

Claridge, A., 'Hadrian's column of Trajan', *Journal of Roman Archaeology*, Volume 6 (1993) 5-22.

Davies, P., *Death and the emperor. Roman imperial funerary monuments from Augustus to Marcus Aurelius* (Cambridge 2000).

Florescu, F. B., *Die Trajanssäule* (Bonn 1969).

Lancaster, L., 'Building Trajan's column', *Journal of Roman Archaeology*, Volume 103 (1999) 419-439.

Nunnerich-Asmus, A., *Traian. Ein Kaiser der Superlative am Beginn einer Umbruchzeit?* (Mainz am Rhein 2002).

Rossi, L., *Trajan's column and the Dacian wars* (Londen 1971).

Verhuyck, L., *SPQR* (Amsterdam 2001).

Waele, F.J. de, *Marcus Ulpius Traianus. Veldheer, bouwheer, rijksheer* (Nijmegen 1956)